

Guida **alla procedura di qualificazione**

Installatrice di impianti sanitari AFC
Installatore di impianti sanitari AFC

Edizione 2010

Editore:

Associazione svizzera e del Liechtenstein
della tecnica della costruzione (suissetec)

© Copyright

Sommario

	Pagina
1. Osservazioni preliminari	2
2. Definizioni	3
3. Basi legali e disposizioni	3
4. Responsabilità	4
5. Garanzia di qualità «Nota dei luoghi di formazione»	5
6. Visione d'insieme delle note	6
7. Assegnazione delle note	7
8. Chiave delle note (procedura di qualificazione)	8
9. Campo di qualificazione «Lavoro pratico»	9
10. Campo di qualificazione «Conoscenze professionali»	10
11. Campo di qualificazione «Cultura generale»	11
12. Nota dei luoghi di formazione «Insegnamento professionale»	11
13. Nota dei luoghi di formazione «Formazione professionale pratica»	12
14. Nota dei luoghi di formazione «Corsi interaziendali»	13
15. Modulo delle note per il calcolo della nota complessiva	14
16. Mezzi ausiliari e utilizzo della documentazione dell'apprendimento	15
17. Periti	15
17.1 Requisiti richiesti ai periti	16
17.2 Raccomandazioni suissetec	16
18. Elenco dei documenti per la procedura di qualificazione	17

1. Osservazioni preliminari

Il 24 novembre 2009, la Commissione svizzera per lo sviluppo professionale e la qualità nel campo della tecnica della costruzione, visto il piano di formazione del 12 dicembre 2007 e la relativa ordinanza sulla formazione professionale di base di installatrice/installatore di impianti sanitari con attestato federale di capacità (AFC), pubblica la presente guida per l'organizzazione e lo svolgimento della procedura di qualificazione.

Il presente documento serve da informazione ed istruzione per la procedura di qualificazione. È destinato a tutti i partecipanti alla formazione professionale di base su tre anni d'installatrice/installatore di impianti sanitari AFC.

La presente guida alla procedura di qualificazione completa le disposizioni dell'ordinanza sulla formazione professionale di base e la sezione «Procedura di qualificazione» del piano di formazione. Concretizza settori essenziali e fornisce le basi per uno svolgimento unitario degli esami a livello svizzero.

Gli articoli e gli estratti dell'ordinanza e del piano di formazione vengono ripresi nel presente documento solo in via eccezionale. Laddove sensato, si rimanda all'articolo corrispondente.

La procedura di qualificazione delle installatrici/degli installatori di impianti sanitari AFC (attestato federale di capacità) attesta le competenze conseguite negli ambiti di formazione pratica e teorica

Per entrare nel mondo del lavoro sono essenziali tanto le competenze acquisite nella pratica professionale, quanto la scuola professionale e la cultura generale. Le competenze acquisite nell'ambito della scuola professionale consentono di far fronte non solo alle esigenze della professione, ma anche a quelle della vita privata.

2. Definizioni

Nella presente guida si utilizzano i concetti secondo LFPr/OFPr. Due di essi sono spesso fonte di incertezza, per cui vengono precisati qui di seguito.

Procedura di qualificazione (PQ) La procedura di qualificazione comprende tutti gli ambiti di una formazione di base che comportano una valutazione e/o che sono legati al rilascio dell'attestato federale di capacità (AFC). Fra questi figurano ad esempio esami parziali, valutazioni dei formatori, note dei luoghi di formazione, esami finali, ecc.

Esame finale: L'esame finale si svolge alla fine del tirocinio e comprende i seguenti campi di qualificazione:

- Lavoro pratico
- Conoscenze professionali
- Cultura generale

Estratto della legge sulla formazione professionale (LFPr)

Art. 17 Tipi di formazione e durata

³ La formazione professionale di base su tre o quattro anni termina di massima con un esame di fine tirocinio e porta al conseguimento dell'attestato federale di capacità.

Art. 38 Attestato federale di capacità

¹ Riceve l'attestato federale di capacità chi ha superato l'esame finale di tirocinio o ha seguito con successo una procedura di qualificazione equivalente.

3. Basi legali e disposizioni

I documenti elencati qui di seguito costituiscono le basi legali per lo svolgimento delle procedure di qualificazione.

- Legge federale sulla formazione professionale (LFPr) articoli 33 - 41 e articolo 47 www.admin.ch
- Ordinanza sulla formazione professionale (OFPr) articoli 30 - 35, articolo 39 e articolo 50 www.admin.ch
- Ordinanza sulla formazione professionale di base Installatrice di impianti sanitari AFC / Installatore di impianti sanitari AFC articoli 17 - 20 e articolo 22 www.suissetec.ch
- Piano di formazione, sezione «Procedura di qualificazione» www.suissetec.ch

Prima di ogni sessione d'esame, gli esperti verificano l'attualità dei documenti nel loro classificatore d'esame.

4. Responsabilità

Giusta l'articolo 40 LFPr, i Cantoni provvedono all'esecuzione delle procedure di qualificazione. Essi affidano di regola lo svolgimento degli esami finali a commissioni d'esame e nominano i periti. Per l'organizzazione e la direzione degli esami finali ci si avvale di capi periti.

Estratto della legge sulla formazione professionale (LFPr)

Art. 40 *Esecuzione delle procedure di qualificazione*

¹ *I Cantoni provvedono all'esecuzione delle procedure di qualificazione.*

² *L'Ufficio federale può incaricare le organizzazioni del mondo del lavoro che ne fanno domanda di effettuare le procedure di qualificazione per determinate regioni del Paese oppure per tutta la Svizzera.*

Art. 41 *Tasse*

¹ *Per gli esami in vista dell'ottenimento dell'attestato federale di capacità, del certificato federale di formazione pratica e dell'attestato federale di maturità professionale ai candidati e agli operatori della formazione professionale pratica non può essere imposta alcuna tassa.*

² *Una tassa può essere imposta ai candidati che, senza un valido motivo, non si presentano all'esame o si ritirano da quest'ultimo, nonché per la ripetizione dell'esame.*

5. Garanzia di qualità «Nota dei luoghi di formazione»

	Documentazione/ Certificato	Descrizione	Responsabile	Quando
Formazione professionale pratica (Controlli delle competenze)	Competenze interdisciplinari e Competenze professionali	La documentazione «Controlli delle competenze» è parte integrante del «Classificatore di formazione dell'azienda», in cui sono riportate le competenze interdisciplinari acquisite e le competenze professionali mediante un controllo delle competenze (rapporto). Tale rapporto si basa sul colloquio di qualificazione, organizzato e condotto dal formatore. Oggetto del colloquio sono le prestazioni e le esperienze degli apprendisti in tutti e tre i luoghi di formazione. Nel primo e fino al quinto semestre compreso è assegnata una relativa nota dei luoghi di formazione. Nel sesto semestre si svolge un colloquio finale.	Formatore	1 volta al semestre
	Documentazione dell'apprendimento	La documentazione dell'apprendimento è parte integrante del «Classificatore di formazione della persona in formazione», in cui gli apprendisti annotano regolarmente le principali tappe formative e le commentano. La documentazione dell'apprendimento serve alle persone in formazione quale opera di consultazione e può essere utilizzata come mezzo ausiliario durante il colloquio di qualificazione. Una volta al semestre, le persone in formazione valutano autonomamente anche la propria competenza metodologica, sociale e personale.	Persone in formazione	regolarmente
		Il formatore controlla e valuta la documentazione dell'apprendimento e la discute in occasione del colloquio di qualificazione.	Formatore	1 volta al semestre
Scuola professionale	Pagelle semestrali	Note di semestre «insegnamento professionale».	Docenti	ogni semestre
		Note di semestre «insegnamento cultura generale» (ICG).		secondo programma quadro ICG
Corsi interaziendali (Controlli delle competenze)	Documentazione corsi interaziendali	Nella documentazione sono riportate le tecniche di lavoro fondamentali e le esperienze sotto forma di testo, immagini, foto, schizzi, ecc. La documentazione può essere utilizzata come mezzo ausiliario nella qualificazione pratica finale.	Persone in formazione	continuamente durante il corso
		Le annotazioni nella documentazione del corso vengono controllate e valutate.	Istruttore	a fine corso
	Test preliminari pratici	Al termine dei corsi interaziendali 1 - 3 alla persona in formazione vengono di volta in volta resi noti esercizi pratici adeguati quale preparazione al test preliminare del corso successivo.	Istruttore	a fine corso
		Le persone in formazione ricevono l'incarico di esercitare e approfondire quanto appreso in vista del prossimo corso.	Persone in formazione	tra un corso e l'altro
		All'inizio dei corsi 2 - 4, uno dei lavori riportati è eseguito come test preliminare. Questi test preliminari sono valutati e confluiscono nei rapporti dei corsi.	Istruttore	il primo giorno del corso
Lavori eseguiti	I lavori eseguiti durante i corsi vengono valutati. Nelle valutazioni dei corsi, la competenza professionale e le prestazioni della persona in formazione sono rilevate per scritto e sotto forma di nota del corso.	Istruttore	a fine corso	

6. Visione d'insieme delle note

Le note sono assegnate secondo il piano di formazione, sezione «Procedura di qualificazione». Il seguente diagramma si basa sull'ordinanza e sul piano di formazione.

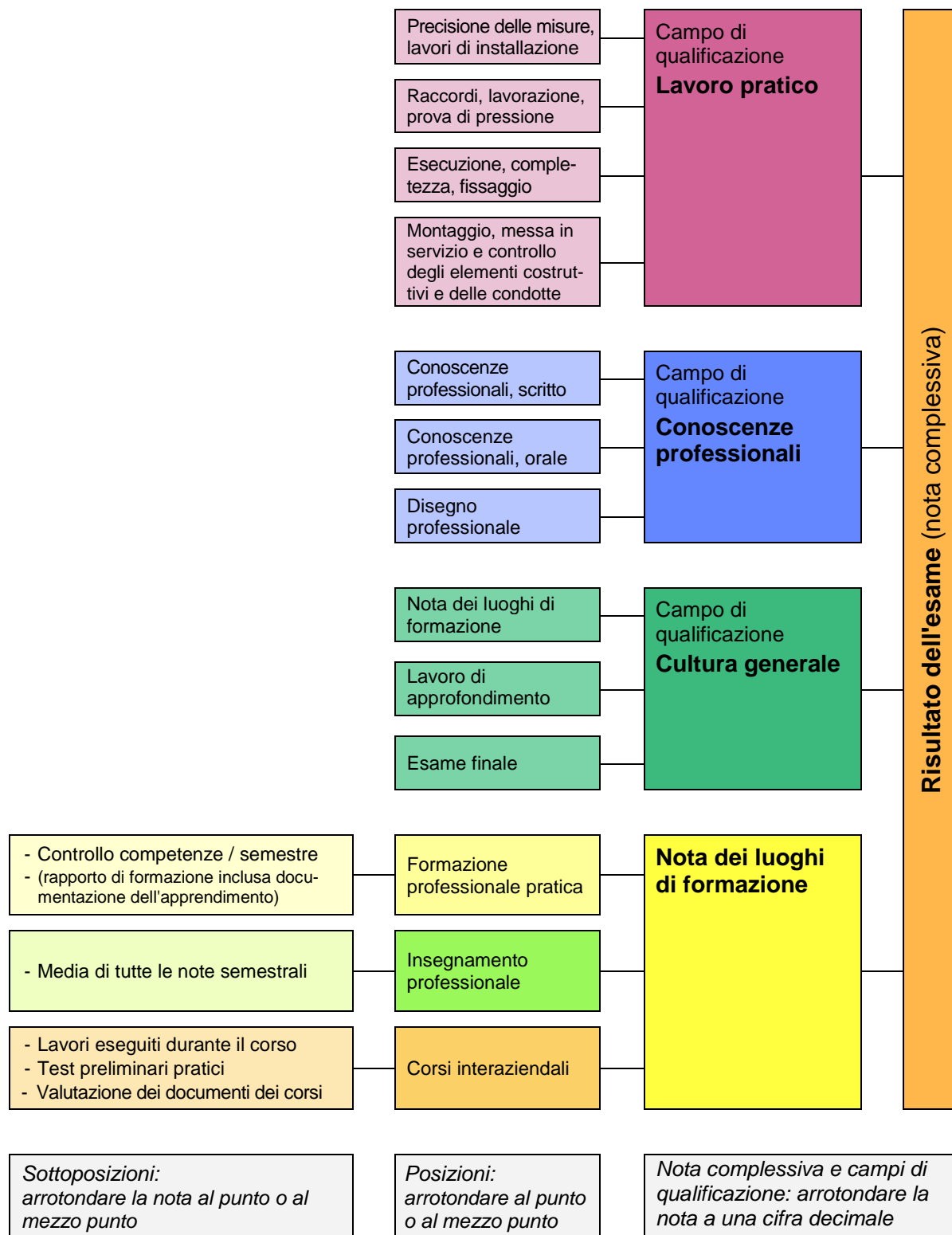

L'esame finale è superato se per il campo di qualificazione «lavoro pratico» viene attribuito il 4 o una nota superiore e la nota complessiva raggiunge o supera il 4.

7. Assegnazione delle note

Visione d'insieme dei campi di qualificazione con arrotondamento e ponderazione.

Valutazione «Lavoro pratico (LP)»

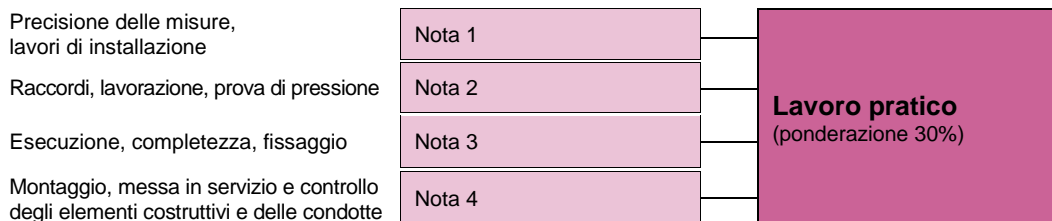

Valutazione «Conoscenze professionali (CP)»



Valutazione «Cultura generale (ICG)»

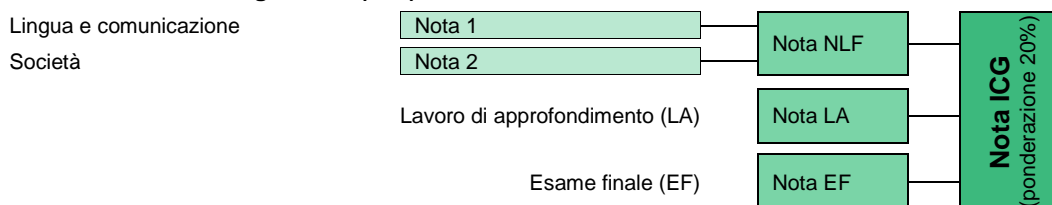

Valutazione «Formazione professionale pratica

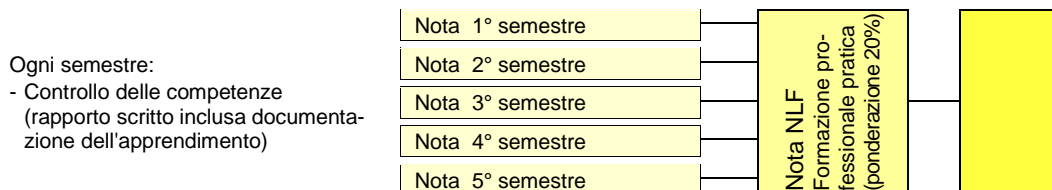

Valutazione «Insegnamento professionale»

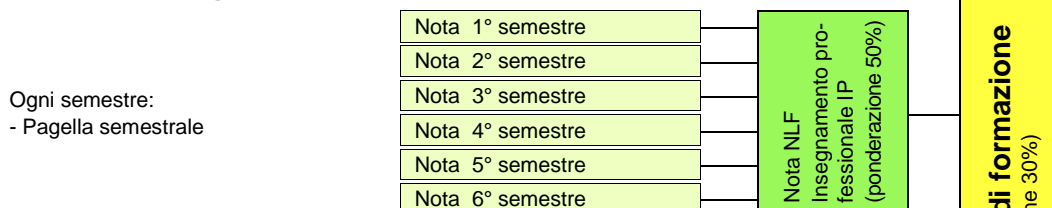

Valutazione «Corsi interaziendali (CI)»

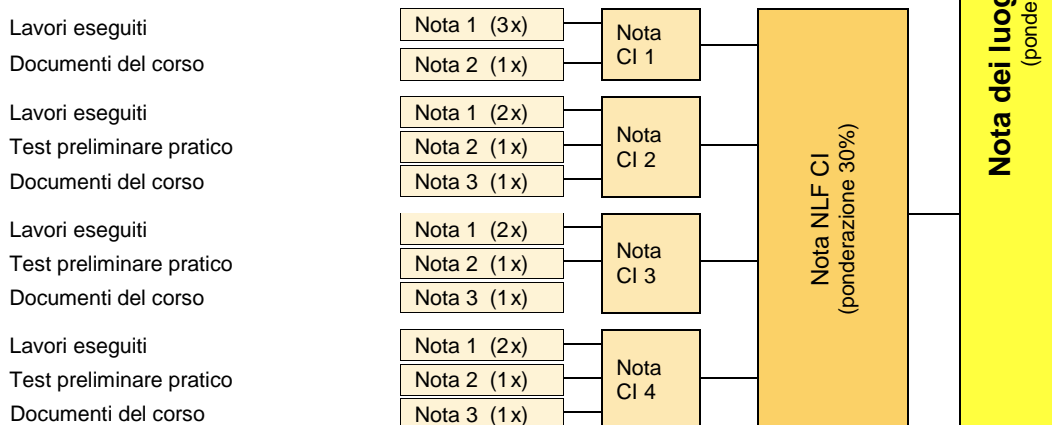

Nota complessiva

Note arrotondate a 0,5

Note arrotondate a 0,1

8. Chiave delle note (procedura di qualificazione)

La seguente rappresentazione della chiave delle note illustra l'effettiva ponderazione di ICG, teoria e pratica.

			ICG	Teoria	Pratica
a) Lavoro pratico	3 x	30%			30%
b) Conoscenze professionali	2 x	20%		20%	
c) Cultura generale	2 x	20%	20%		
d) Nota dei luoghi di formazione	3 x	30%			
→ a) Formazione professionale pratica	(2 x)	6%			6%
→ b) Insegnamento professionale	(5 x)	15%		15%	
→ c) Corsi interaziendali	(3 x)	9%			9%
			20%	35%	45%

Il «lavoro pratico», la materia «conoscenze professionali» nella scuola professionale e le note «formazione professionale pratica» e «corsi interaziendali» dei luoghi di formazione fanno parte del controllo della competenza pratica. L'orientamento alla pratica della procedura di qualificazione rappresenta circa il 65% della nota complessiva.

10. Campo di qualificazione «Conoscenze professionali»

L'esame nel campo di qualificazione «Conoscenze professionali» dura cinque ore e si svolge in linea di massima secondo le seguenti disposizioni:

- Ordinanza Articolo 18, capoverso 2, lettera *b*
- Piano di formazione Sezione «Procedura di qualificazione»

Per l'attuazione unitaria di queste disposizioni vanno rispettate le seguenti precisazioni:

Competenza professionale		Durata	Concretizzazione
1	Conoscenze professionali, scritto	5 ore	Obiettivi fondamentali 1 - 12 e 17 - 21
2	Conoscenze professionali, scritto		Obiettivi fondamentali 8 e 17 - 21
3	Disegno professionale, lavoro su piani, preparazione del lavoro		Obiettivi fondamentali 13 e 14

L'esame scritto delle conoscenze professionali si basa principalmente sugli obiettivi di valutazione della scuola professionale. L'esame orale è incentrato sull'applicazione della teoria nella pratica, e pertanto considera anche gli obiettivi valutabili in azienda e gli obiettivi dei corsi interaziendali.

Orari degli esami: Le commissioni d'esame, segnatamente i rispettivi capi periti, fissano gli orari degli esami in modo che i gruppi di periti abbiano a disposizione il tempo necessario per redigere completamente il verbale e assegnare la nota.

Esame orale: L'esame orale ha una durata prestabilita di 60 minuti e termina di regola dopo 50 minuti. I 10 minuti restanti servono ai periti per salutare e congedare il candidato, nonché per discutere la valutazione.

Schema di valutazione: Per redigere il verbale degli esami orali, le commissioni d'esame, segnatamente i rispettivi capi periti, mettono a disposizione dei periti mezzi ausiliari che riportano in particolare istruzioni specifiche sugli argomenti da trattare.

11. Campo di qualificazione «Cultura generale»

La base per il campo di qualificazione «Cultura generale» è costituita dall'ordinanza dell'UFFT del 27 aprile 2006 sulle prescrizioni minime in materia di cultura generale nella formazione professionale di base.

Il campo di qualificazione «Cultura generale» comprende le seguenti parti:

- Nota dei luoghi di formazione
- Lavoro di approfondimento
- Esame finale

12. Nota dei luoghi di formazione «Insegnamento professionale»

La nota dei luoghi di formazione «Insegnamento professionale» è definita nell'articolo 19 capoverso 3 dell'ordinanza.

Il Centro svizzero di servizio per la formazione professionale e l'orientamento professionale, universitario e di carriera (CSFO) mette a disposizione delle scuole professionali un modulo per determinare la nota dei luoghi di formazione.

 CSFO Procédures de qualification		Numéro de la profession 47704						
Note de l'enseignement des connaissances professionnelles (école professionnelle)								
Nom:	Année de l'examen:					
Prénom:	Canton d'apprentissage/de domicile (OFPr art.32):					
Date de naissance:	Lieu de l'école:					
Profession: Installatrice sanitaire CFC / Installateur sanitaire CFC								
Détermination de la note de l'enseignement des connaissances professionnelles selon l'art. 19, al. 5, de l'ordonnance sur la formation professionnelle initiale du 12 décembre 2007 et le tableau des leçons de l'école professionnelle								
Branche	Notes des semestres 1)						Total	Date:
	1	2	3	4	5	6		
Connaissances professionnelles							Visa de l'école:	
Dessin professionnel								
							: Nb. de notes = Note enseign. CP 2)	
Total des notes								
1) Les notes des semestres sont à arrondir à une demi-note ou à une note entière. 2) La note de l'enseignement des connaissances professionnelles, arrondie à une demi-note ou à une note entière, est donnée par la moyenne arithmétique des notes correspondantes des bulletins semestriels.								

Modulo CSFO per la nota dei luoghi di formazione (scuola professionale)

13. Nota dei luoghi di formazione «Formazione professionale pratica»

La nota dei luoghi di formazione «Formazione professionale pratica» è definita nell'articolo 14 e nell'articolo 19 capoverso 3 dell'ordinanza, nonché nella sezione «Procedura di qualificazione» del piano di formazione.

La nota dei luoghi di formazione «Formazione professionale pratica» comprende cinque controlli delle competenze (rapporto di formazione inclusa documentazione dell'apprendimento).

La base per il controllo delle competenze è costituita dal colloquio di qualificazione, organizzato e condotto dal formatore. Oggetto del colloquio sono le prestazioni e le esperienze degli apprendisti in tutti e tre i luoghi di formazione. Nel primo e fino al quinto semestre compreso è assegnata una relativa nota dei luoghi di formazione. Nel sesto semestre si svolge un colloquio finale senza nota.

Il formatore controlla e valuta la documentazione dell'apprendimento e la discute in occasione del colloquio di qualificazione. La nota confluisce nel rapporto delle competenze.

Il documento «Controlli delle competenze» è parte integrante del «Classificatore di formazione dell'azienda», in cui sono riportate le competenze generali acquisite e la competenza professionale.



Controlli delle competenze

Installatore di impianti sanitari
 Registro: 8
 Pagina: 24 di 25

Modulo della nota «Formazione professionale pratica» dei luoghi di formazione

Apprendista: _____ NPA/Località: _____
 Azienda: _____ NPA/Località: _____

Riepilogo delle qualificazioni semestrali

Valutazioni	Nota
1° semestre	
2° semestre	
3° semestre	
4° semestre	
5° semestre	
Somma delle note semestrali	: 5 = nota dei luoghi di formazione (arrotondata al punto o al mezzo punto)

Caratteristiche delle prestazioni	Nota	Caratteristiche delle prestazioni	Nota
Ottime qualitativamente e quantitativamente	6	Nota intermedia	3,5
Nota intermedia	5,5	Deboli, incomplete	3
Buone, confacenti allo scopo	5	Nota intermedia	2,5
Nota intermedia	4,5	Molto deboli	2
Conformi ai requisiti minimi	4	Nota intermedia	1,5
		Inutilizzabili o non eseguite	1

Osservazioni:

Luogo / Data: _____

Firma: _____
Formatore

Firma: _____
Apprendista

Visto: _____
Rappresentante legale

© suissetec
Classificatore di formazione per aziende formatrici
2010

Modulo suissetec per la nota «Formazione professionale pratica» dei luoghi di formazione

14. Nota dei luoghi di formazione «Corsi interaziendali»

La nota dei luoghi di formazione «Corsi interaziendali» è definita nell'articolo 16 e nell'articolo 19 capoverso 3 dell'ordinanza, nonché nella sezione «Procedura di qualificazione» del piano di formazione.

La nota dei luoghi di formazione «Corsi interaziendali» comprende le seguenti parti:

- Note del lavoro dei corsi 1 - 4
- Test preliminari pratici ai corsi 2 - 4
- Valutazione dei documenti dei corsi della persona in formazione

Ai responsabili dei corsi interaziendali, suissetec mette a disposizione un modulo Excel per la valutazione. Il riassunto delle valutazioni dei corsi con la nota dei luoghi di formazione (pagina di titolo del modulo di valutazione) deve essere inoltrato all'inizio del 6° semestre all'organo designato dall'ufficio cantonale.



Valutazione corsi interaziendali
Installatore di impianti sanitari AFC

Anno:

Semestre:

N. pers.

Apprendista:

Azienda formatrice:

Riassunto delle valutazioni dei corsi

Corso 1

Competenza professionale	Fine corso	Nota	Fattore	Somma	Totale
Lavori eseguiti nel corso 1	TT.MM.20JJ	1.0	3	3.0	4.0
Valutazione dei documenti del corso *		1.0	1	1.0	
Nota complessiva ** corso 1 = Totale:4				1.0	

100

Corso 2

Competenza professionale	Fine corso	Nota	Fattore	Somma	Totale
Test preliminare pratico	TT.MM.20JJ	1.0	1	1.0	4.0
Lavori eseguiti nel corso 2		1.0	2	2.0	
Valutazione dei documenti del corso *		1.0	1	1.0	
Nota complessiva ** corso 2 = Totale:4				1.0	

100

Corso 3

Competenza professionale	Fine corso	Nota	Fattore	Somma	Totale
Test preliminare pratico	TT.MM.20JJ	1.0	1	1.0	4.0
Lavori eseguiti nel corso 3		1.0	2	2.0	
Valutazione dei documenti del corso *		1.0	1	1.0	
Nota complessiva ** corso 3 = Totale:4				1.0	

100

Corso 4a

Competenza professionale	Fine corso	Nota	Fattore	Somma	Totale
Test preliminare pratico	TT.MM.20JJ	1.0	1	1.0	4.0
Lavori eseguiti nel corso 4a		1.0	2	2.0	
Valutazione dei documenti del corso *		1.0	1	1.0	
Nota complessiva ** corso 4a = Totale:4				1.0	

100

Corso 4b

Competenza professionale	Fine corso	Nota	Fattore	Somma	Totale
Lavori eseguiti nel corso 4b	TT.MM.20JJ	1.0	3	3.0	4.0
Valutazione dei documenti del corso *		1.0	1	1.0	
Nota complessiva ** corso 4a + 4b = Totale				1.0	

100

(* documenti elaborati durante il corso)

10

Nota dei luoghi di formazione «Corsi interaziendali» 100

Somma di tutte le note : 4 = Nota dei luoghi di formazione ** **1.0**

(** arrotondata al punto o al mezzo punto)

Osservazioni:

Luogo e data:

Istruttore:

Apprendista:

Formatore:

Modulo suissetec «Valutazione corsi interaziendali»

© suissetec

2010

15. Modulo delle note per il calcolo della nota complessiva

Il Centro svizzero di servizio per la formazione professionale e l'orientamento professionale, universitario e di carriera (CSFO) mette a disposizione delle istanze d'esame cantonali un modulo per determinare la nota complessiva della procedura di qualificazione.

47704 Sanitärinstallateurin EFZ / Sanitärinstallateur EFZ
Installatrice sanitaire CFC / Installateur sanitaire CFC
Installatrice di impianti sanitari AFC / Installatore di impianti sanitari AFC

Prüfungsdatum / Date d'examen / Data dell'esame: _____
 Nummer / Nombre / Numero: _____

Notenformular für das Qualifikationsverfahren / Feuille des notes de la procédure de qualification / Tabella note delle procedure di qualificazione

Gemäss der Verordnung über die berufliche Grundbildung vom 12.12.2007 / Ordonnances sur la formation professionnelle initiale 12.12.2007 / Ordinanze sulla formazione professionale di base 12.12.2007

Personalien der Kandidatin, des Kandidaten / Données personnelles de l'apprenti, -e / Dati personali dell'apprendista

Familienname und Vorname / Nom et prénom / Cognome e nome: _____
 Genaue Wohnadresse / Adresse précise / Domicilio: _____

Prüfungsaufgaben / Travaux d'examen / Lavori d'esame:
 Siehe Anhang oder Beiblatt / Voir annexe ou feuille d'annexe / Vedi allegato o supplemento

Bericht der Experten / Rapport des experts / Rapporto dei periti

Zeigen sich bei der Prüfung Mängel in der beruflichen Ausbildung, so haben die Experten genaue Angaben über ihre Feststellungen nachstehend einzutragen. / Si l'examen révèle des lacunes dans la formation professionnelle du candidat, les experts le mentionnent ci-après en précisant la nature de leurs constatations. / Se nell'esame si riscontrano delle lacune nella formazione degli apprendisti, gli esperti le devono segnalare precisando la loro natura.

Ort und Datum / Lieu et date / data: _____ Unterschrift / Signature _____

Die Experten haben dieses Formular unmittelbar nach der Prüfung ausgefüllt der Prüfungskommission abzugeben und es zu überreichen. / Les experts ont rempli ce formulaire immédiatement après l'examen et le doivent remettre à la commission d'examen. / I periti devono compilare questo modulo immediatamente dopo l'esame e consegnarlo alla commissione d'esame.

Notenskala

Note	Eigenschaften der Leistungen	Note	Qualität du travail
5	Sehr gut	5	Très bonne
4,5	Zwischennote	4,5	Note intermédiaire
4	Sehr gut	4	Bonne
3,5	Zwischennote	3,5	Note intermédiaire
3	Schwach	3	Faible
2,5	Zwischennote	2,5	Note intermédiaire
2	Sehr schwach	2	Très faible
1,5	Zwischennote	1,5	Note intermédiaire
1	Unbrauchbar	1	Inutilisable

Andere als halbe Zwischennoten sind nicht zulässig / Seules les demi-notes sont admises / Non sono ammesse

Tabella note CSFO per la procedura di qualificazione

47704 Name / Nom / Nome: _____

Qualifikationsbereich Praktische Arbeiten (16 Stunden) / Domaine de qualification Travaux pratiques (16 heures) / Settore di qualificazione Conoscenze Lavori pratici (16 ore)

Position / Position / Posizione	Notes/ Notes/ Note	Bemerkungen / Remarques / Osservazioni
1. Messgenauigkeit, Montagearbeiten / Précision des mesures, travaux d'installation / Precisione delle misure, lavori di installazione		
2. Verbindungen, Verformungen, Druckprobe / Raccordements, fonnages, essais de pression / Raccordi, lavorazione, prova di pressione		
3. Ausführung, Vollständigkeit, Befestigungen / Exécution, élément complet, fixations / Eseecuzione, completezza, fissaggio		
4. Montage, Inbetriebnahme und Kontrolle von Bauteilen und Leitungssystemen / Montage mise en service et contrôle des éléments de construction et des conduites / Montaggio, messa in servizio e controllo degli elementi costruttivi e delle condotte		

Note des Qualifikationsbereichs / Note de domaine de qualification / Nota di settore di qualificazione: _____

Qualifikationsbereich Berufkenntnisse (5 Stunden) / Domaine de qualification Connaissances professionnelles (5 heures) / Settore di qualificazione Conoscenze professionali (5 ore)

Position / Position / Posizione	Notes/ Notes/ Note	Bemerkungen / Remarques / Osservazioni
1. Berufskennnisse schriftlich / Connaissances professionnelles écrit / Conoscenze professionali, scritto		
2. Fachgespräch / Entwerfen / Conoscenze professionali orale		
3. Fachzeichnen, Planbearbeitung, Arbeitsvorbereitung / Dessin professionnel, Travail sur plans / Préparation du travail / Disegno professionale, Lavoro su piani, PREPLAV		

Note des Qualifikationsbereichs / Note de domaine de qualification / Nota di settore di qualificazione: _____

Erfahrungsnote / Notes d'expérience / Note relative

	Notes/ Notes/ Note	Faktor/ Coefficient/ Fattore	Produkt/ Produits/ Prodotto	Bemerkungen / Remarques / Osservazioni
a. Bildung in beruflicher Praxis / Formation à la pratique professionnelle / Formazione professionale pratica		2		
b. Berufskundlicher Unterricht / Enseignement des connaissances professionnelles / Insegnamento professionale		5		
c. Überbetrieblicher Kurs / Cours interentreprises / Corsi interaziendali		3		

: 10 = Erfahrungsnote / Note d'expérience / Nota complessiva: _____

Prüfungsergebnis / Resultat de l'examen / Risultato d'esame

	Notes/ Notes/ Note	Faktor/ Coefficient/ Fattore	Produkt/ Produits/ Prodotto	Bemerkungen / Remarques / Osservazioni
a. Qualifikationsbereich Praktische Arbeiten / Domaine de qualification Travaux pratiques / Settore di qualificazione Lavori pratici		3		
b. Qualifikationsbereich Berufkenntnisse / Domaine de qualification Connaissances professionnelles / Settore di qualificazione Conoscenze professionali		2		
c. Qualifikationsbereich Allgemeinbildung / Domaine de qualification Culture générale / Settore di qualificazione Cultura generale		2		
d. Erfahrungsnote / Note d'expérience / Nota complessiva		3		

: 10 = Gesamtnote / Note globale* / Nota globale* _____

* Auf eine Dezimalstelle zu runden / A arrondir à une décimale / Approssimare a un decimale

Die Prüfung ist bestanden, wenn weder die Note des Qualifikationsbereichs "Praktische Arbeiten" noch die Gesamtnote den Wert 4 unterschreitet. / L'examen est réussi si la note de la domaine "Travail pratique" et la note globale sont égales ou supérieures à 4.0. / L'esame finale è superato se per il campo di qualificazione "Lavoro pratico" e la nota complessiva raggiunge o supera il 4.

Der Präsident, der Präsident / La présidente, le président / La presidentessa, il presidente _____ Die Sekretarin, der Sekretär / La, le secrétaire / La segretaria, il segretario _____

16. Mezzi ausiliari e utilizzo della documentazione dell'apprendimento

Lavoro pratico	L'utilizzo di mezzi ausiliari, utensili e materiali è stabilito a livello regionale dai responsabili degli esami e comunicato in tempo utile agli apprendisti.
Conoscenze professionali	<p>I mezzi ausiliari ammessi alle prove scritte sono stabiliti dagli autori dei compiti d'esame e specificati nei documenti corrispondenti.</p> <p>L'utilizzo di mezzi ausiliari alle prove orali è stabilito a livello regionale dai responsabili degli esami.</p> <p>I responsabili degli esami e i formatori sono tenuti a informare gli apprendisti.</p>
Documentazione dell'apprendimento	L'apprendista ha l'obbligo di tenere una documentazione dell'apprendimento, che può essere utilizzata durante i lavori pratici della procedura di qualificazione.

17. Periti

I seguenti estratti sono disposizioni della LFPr e dell'OFPr importanti per i periti:

LFPr, art. 47	<i>La Confederazione può proporre corsi di formazione agli altri responsabili della formazione professionale, quali i periti d'esame e altre persone attive nella formazione professionale.</i>
OFPr, art. 35, cpv. 1	<i>Per l'organizzazione degli esami finali della formazione professionale di base l'autorità cantonale si avvale di periti. Le organizzazioni competenti del mondo del lavoro hanno un diritto di proposta.</i>
OFPr, art. 35, cpv. 2	<i>I periti d'esame mettono per scritto i risultati e le loro osservazioni durante la procedura di qualificazione, comprese le obiezioni dei candidati.</i>
OFPr, art. 50	<i>In collaborazione con i Cantoni e le organizzazioni del mondo del lavoro competenti per la procedura di qualificazione, l'Ufficio federale provvede all'offerta di corsi per periti d'esame e alle relative convocazioni.</i>

17.1. Requisiti richiesti ai periti

Il capitolo 1.2 del Manuale per periti d'esame nelle procedure di qualificazione della formazione professionale di base (edizione 2008) riporta i requisiti richiesti, validi per tutti i settori.

I periti d'esame

- *dispongono di una formazione professionale specifica e di adeguate capacità pedagogiche e didattico-metodologiche;*
- *dispongono almeno di un attestato federale di capacità (o di una qualifica equivalente) nel campo professionale in cui esaminano;*
- *continuano la propria formazione frequentando corsi offerti dall'Istituto universitario federale per la formazione professionale in collaborazione con i Cantoni e le organizzazioni del mondo del lavoro.*

Preferibilmente i periti d'esame vantano un'esperienza pluriennale nella formazione aziendale e certificano una qualificata formazione continua (es. esame federale di professione oppure esame di maestria).

Fonte: IUFFP (Manuale per periti d'esame, edizione 2008)

17.2. Raccomandazioni suisselec

I periti che partecipano alle procedure di qualificazione di installatrici / installatori di impianti sanitari AFC dovrebbero disporre come minimo di un corrispondente attestato di esame di professione.

I periti scelti devono di regola soddisfare i seguenti requisiti:

- pluriennale esperienza professionale specifica in veste di formatore, istruttore nell'ambito di corsi interaziendali o docente di scuola professionale;
- attestato professionale federale quale capo montatore/trice di impianti sanitari;
- disponibilità a collaborare ogni anno nell'ambito degli esami finali di tirocinio, a preparare e perfezionare l'attività di perito.

18. Elenco dei documenti per la procedura di qualificazione

Documento	Editore	Indirizzo Internet	
1	Guida alla procedura di qualificazione	suissetec	www.suissetec.ch
2	Documentazione per la formazione professionale pratica (classificatore di formazione dell'azienda)	suissetec	www.suissetec.ch
3	Modulo per la nota dei luoghi di formazione (scuola professionale)	CSFO	www.qv.formazioneprof.ch
4	Modulo Excel per la valutazione dei corsi interaziendali	suissetec	www.suissetec.ch
5	Tabella note delle procedure di qualificazione	CSFO	www.qv.formazioneprof.ch
6	Manuale per periti d'esame nelle procedure di qualificazione della formazione professionale di base	IFFP	www.ehb-schweiz.ch