

# **Guida**

## **alla procedura di qualificazione**



# **Lattoniera AFC**

# **Lattoniere AFC**

Stato al 1° gennaio 2015

Editore:  
Associazione svizzera e del Liechtenstein  
della tecnica della costruzione (suissetec)  
© Copyright

## Sommario

|   | Pagina |
|---|--------|
| <b>1. Osservazioni preliminari</b> .....  | 2      |
| <b>2. Definizioni</b> .....   | 3      |
| <b>3. Basi legali e disposizioni</b> .....  | 3      |
| <b>4. Responsabilità</b> .....  | 4      |
| <b>5. Garanzia di qualità «Nota dei luoghi di formazione»</b> .....                 | 5      |
| <b>6. Visione d'insieme delle note</b> .....  | 6      |
| <b>7. Assegnazione delle note</b> .....   | 7      |
| <b>8. Chiave delle note (procedura di qualificazione)</b> .....                     | 8      |
| <b>9. Campo di qualificazione «Lavoro pratico»</b> .....                            | 9      |
| <b>10. Campo di qualificazione «Conoscenze professionali»</b> .....                 | 11     |
| <b>11. Campo di qualificazione «Cultura generale»</b> .....                         | 12     |
| <b>12. Nota dei luoghi di formazione «Insegnamento professionale»</b> .....         | 12     |
| <b>13. Nota dei luoghi di formazione «Formazione professionale pratica»</b> .....   | 13     |
| <b>14. Nota dei luoghi di formazione «Corsi interaziendali»</b> .....               | 14     |
| <b>15. Modulo delle note per il calcolo della nota complessiva</b> .....            | 15     |
| <b>16. Mezzi ausiliari e utilizzo della documentazione dell'apprendimento</b> ..... | 16     |
| <b>17. Periti</b> .....   | 16     |
| 17.1 Requisiti richiesti ai periti .....  | 17     |
| 17.2 Raccomandazioni suissetec .....  | 17     |
| <b>18. Elenco dei documenti per la procedura di qualificazione</b> .....            | 18     |

## 1. Osservazioni preliminari

Il 30 novembre 2014, la Commissione svizzera per lo sviluppo professionale e la qualità nel campo della tecnica della costruzione, visto il piano di formazione del 12 dicembre 2007 e la relativa ordinanza sulla formazione professionale di base di lattoniera/lattoniere con attestato federale di capacità (AFC), pubblica la presente guida per l'organizzazione e lo svolgimento della procedura di qualificazione.

Il presente documento serve da informazione ed istruzione per la procedura di qualificazione. È destinato a tutti i partecipanti alla formazione professionale di base su tre anni di lattoniera/lattoniere AFC.

La presente guida alla procedura di qualificazione completa le disposizioni dell'ordinanza sulla formazione professionale di base e la sezione «Procedura di qualificazione» del piano di formazione. Concretizza settori essenziali e fornisce le basi per uno svolgimento unitario degli esami a livello svizzero.

Gli articoli e gli estratti dell'ordinanza e del piano di formazione vengono ripresi nel presente documento solo in via eccezionale. Laddove sensato, si rimanda all'articolo corrispondente.

La procedura di qualificazione delle lattoniere/dei lattonieri AFC (attestato federale di capacità) attesta le competenze conseguite negli ambiti di formazione pratica e teorica.

Per entrare nel mondo del lavoro sono essenziali tanto le competenze acquisite nella pratica professionale, quanto la scuola professionale e la cultura generale. Le competenze acquisite nell'ambito della scuola professionale consentono di far fronte non solo alle esigenze della professione, ma anche a quelle della vita privata.

## 2. Definizioni

Nella presente guida si utilizzano i concetti secondo LFPr/OFPr. Due di essi sono spesso fonte di incertezza, per cui vengono precisati qui di seguito.

**Procedura di qualificazione (PQ)** La procedura di qualificazione comprende tutti gli ambiti di una formazione di base che comportano una valutazione e/o che sono legati al rilascio dell'attestato federale di capacità (AFC). Fra questi figurano ad esempio esami parziali, valutazioni dei formatori, note dei luoghi di formazione, esami finali, ecc.

**Esame finale:** L'esame finale si svolge alla fine del tirocinio e comprende i seguenti campi di qualificazione:

- Lavoro pratico
- Conoscenze professionali
- Cultura generale

Estratto della legge sulla formazione professionale (LFPr)

**Art. 17** Tipi di formazione e durata

<sup>3</sup> La formazione professionale di base su tre o quattro anni termina di massima con un esame di fine tirocinio e porta al conseguimento dell'attestato federale di capacità.

**Art. 38** Attestato federale di capacità

<sup>1</sup> Riceve l'attestato federale di capacità chi ha superato l'esame finale di tirocinio o ha seguito con successo una procedura di qualificazione equivalente.

## 3. Basi legali e disposizioni

I documenti elencati qui di seguito costituiscono le basi legali per lo svolgimento delle procedure di qualificazione.

- Legge federale sulla formazione professionale (LFPr) articoli 33 - 41 e articolo 47 [www.admin.ch](http://www.admin.ch)
- Ordinanza sulla formazione professionale (OFPr) articoli 30 - 35, articolo 39 e articolo 50 [www.admin.ch](http://www.admin.ch)
- Ordinanza sulla formazione professionale di base Lattoniera AFC / Lattoniere AFC articoli 17 - 20 e articolo 22 [www.suissetec.ch](http://www.suissetec.ch)
- Piano di formazione, sezione «Procedura di qualificazione» [www.suissetec.ch](http://www.suissetec.ch)

Prima di ogni sessione d'esame, gli esperti verificano l'attualità dei documenti nel loro classificatore d'esame.

## 4. Responsabilità

Giusta l'articolo 40 LFPr, i Cantoni provvedono all'esecuzione delle procedure di qualificazione. Essi affidano di regola lo svolgimento degli esami finali a commissioni d'esame e nominano i periti. Per l'organizzazione e la direzione degli esami finali ci si avvale di capi periti.

Estratto dalla legge sulla formazione professionale (LFPr) e dall'ordinanza sulla formazione professionale (OFPr):

**Art. 40 LFPr Esecuzione delle procedure di qualificazione**

<sup>1</sup> I Cantoni provvedono all'esecuzione delle procedure di qualificazione.

<sup>2</sup> L'Ufficio federale può incaricare le organizzazioni del mondo del lavoro che ne fanno domanda di effettuare le procedure di qualificazione per determinate regioni del Paese oppure per tutta la Svizzera.

**Art. 41 LFPr Tasse**

<sup>1</sup> Per gli esami in vista dell'ottenimento dell'attestato federale di capacità, del certificato federale di formazione pratica e dell'attestato federale di maturità professionale ai candidati e agli operatori della formazione professionale pratica non può essere imposta alcuna tassa.

<sup>2</sup> Una tassa può essere imposta ai candidati che, senza un valido motivo, non si presentano all'esame o si ritirano da quest'ultimo, nonché per la ripetizione dell'esame.

**Art. 39 OFPr Partecipazione ai costi**

<sup>1</sup> I costi per il materiale e la locazione di locali non rientrano nelle tasse d'esame di cui all'articolo 41 LFPr e possono essere addebitati interamente o parzialmente agli operatori della formazione professionale pratica.

<sup>2</sup> Nelle procedure di qualificazione di persone al di fuori di un rapporto di formazione professionale di base l'autorità può addebitare al candidato, interamente o in parte, il costo del materiale necessario nonché eventuali ulteriori spese sostenute.

<sup>3</sup> Il disciplinamento della partecipazione ai costi delle procedure di qualificazione svolte al di fuori della formazione professionale di base è soggetta all'approvazione della SEFRI se le procedure di qualificazione non sono svolte a livello cantonale.

## 5. Garanzia di qualità «Nota dei luoghi di formazione»

|   | Documentazione/<br>Certificato   | Descrizione  | Responsabile          | Quando                         |
|---|--|--|-----------------------|--------------------------------|
| <b>Formazione professionale pratica</b><br>(Controlli delle competenze) | <b>Competenze interdisciplinari e Competenze professionali</b>   | La documentazione «Rapporto di formazione» è parte integrante del «Classificatore di formazione dell'azienda», in cui sono riportate le competenze interdisciplinari acquisite e le competenze professionali mediante un controllo delle competenze (rapporto). Tale rapporto si basa sul colloquio di qualificazione, organizzato e condotto dal formatore. Oggetto del colloquio sono le prestazioni e le esperienze degli apprendisti in tutti e tre i luoghi di formazione. Nel primo e fino al quinto semestre compreso è assegnata una relativa nota dei luoghi di formazione. Nel sesto semestre si svolge un colloquio finale. | Formatore             | 1 volta al semestre            |
|   | <b>Documentazione dell'apprendimento</b>   | La documentazione dell'apprendimento è parte integrante del «Classificatore di formazione della persona in formazione», in cui gli apprendisti annotano regolarmente le principali tappe formative e le commentano. La documentazione dell'apprendimento serve alle persone in formazione quale opera di consultazione e può essere utilizzata come mezzo ausiliario durante il colloquio di qualificazione. Una volta al semestre, le persone in formazione valutano autonomamente anche la propria competenza metodologica, sociale e personale.   | Persone in formazione | regolarmente                   |
|   |  | Il formatore controlla e valuta la documentazione dell'apprendimento e la discute in occasione del colloquio di qualificazione.  | Formatore             | 1 volta al semestre            |
| <b>Scuola professionale</b>   | <b>Pagelle semestrali</b>  | Note di semestre «insegnamento professionale».   | Docenti               | ogni semestre                  |
|   |  | Note di semestre «insegnamento cultura generale» (ICG).  |                       | secondo programma quadro ICG   |
| <b>Corsi interaziendali</b><br>(Controlli delle competenze)             | <b>Documentazione corsi interaziendali</b>   | Nella documentazione sono riportate le tecniche di lavoro fondamentali e le esperienze sotto forma di testo, immagini, foto, schizzi, ecc.<br>La documentazione può essere utilizzata come mezzo ausiliario nella qualificazione pratica finale.   | Persone in formazione | continuamente durante il corso |
|   |  | Le annotazioni nella documentazione del corso vengono controllate e valutate.  | Istruttore            | a fine corso                   |
|   | <b>Test preliminari pratici</b>  | Al termine dei corsi interaziendali 1, 3 e 5 alla persona in formazione vengono di volta in volta resi noti esercizi pratici adeguati quale preparazione al test preliminare del corso successivo.   | Istruttore            | a fine corso                   |
|   |  | Le persone in formazione ricevono l'incarico di esercitare e approfondire quanto appreso in vista del prossimo corso.  | Persone in formazione | tra un corso e l'altro         |
|   |  | All'inizio dei corsi 2, 4 e 6, uno dei lavori riportati è eseguito come test preliminare. Questi test preliminari sono valutati e confluiscono nei rapporti dei corsi.   | Istruttore            | il primo giorno del corso      |
| <b>Lavori eseguiti</b>  | I lavori eseguiti durante i corsi vengono valutati. Nelle valutazioni dei corsi, la competenza professionale e le prestazioni della persona in formazione sono rilevate per scritto e sotto forma di nota del corso. | Istruttore   | a fine corso          |                                |

## 6. Visione d'insieme delle note

Le note sono assegnate secondo il piano di formazione, sezione «Procedura di qualificazione».

Il seguente diagramma si basa sull'ordinanza e sul piano di formazione.

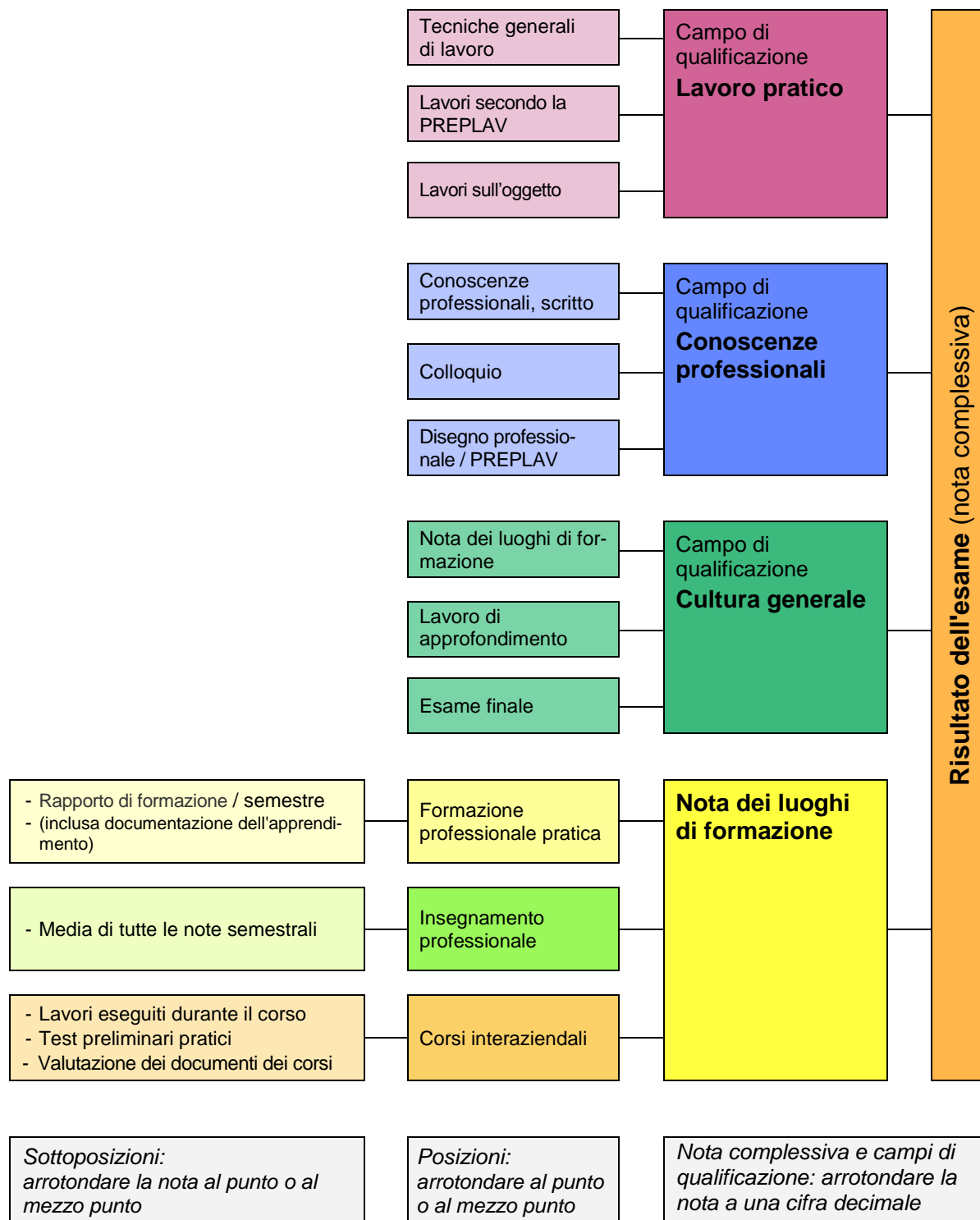

L'esame finale è superato se per il campo di qualificazione «lavoro pratico» viene attribuito il 4 o una nota superiore e la nota complessiva raggiunge o supera il 4.

## 7. Assegnazione delle note

Visione d'insieme dei campi di qualificazione con arrotondamento e ponderazione.

### Valutazione «Lavoro pratico (LP)»

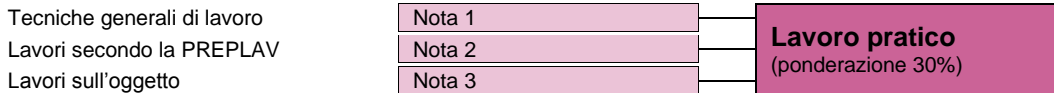

### Valutazione «Conoscenze professionali (CP)»

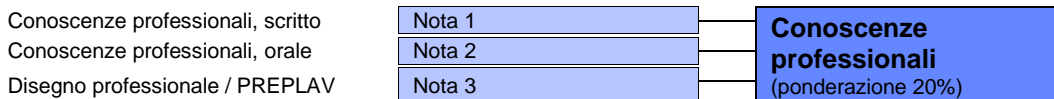

### Valutazione «Cultura generale (ICG)»

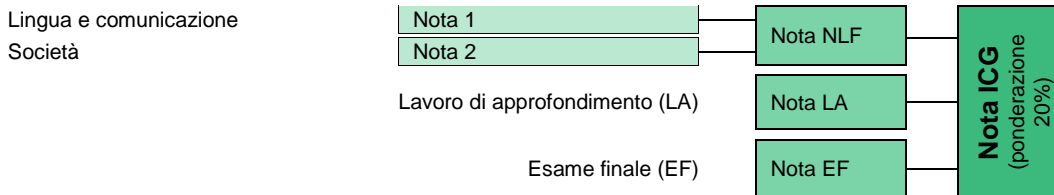

### Valutazione «Formazione professionale pratica»

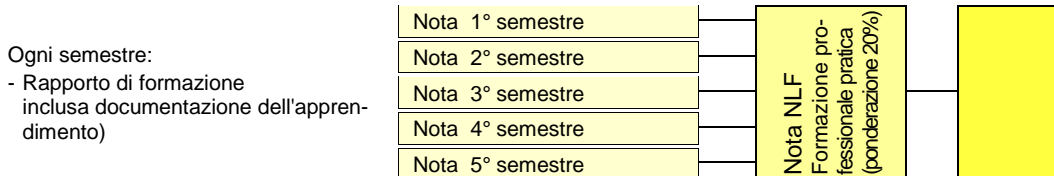

### Valutazione «Insegnamento professionale»

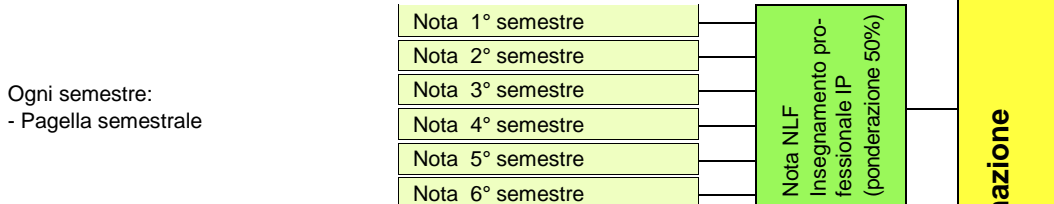

### Valutazione «Corsi interaziendali (CI)»

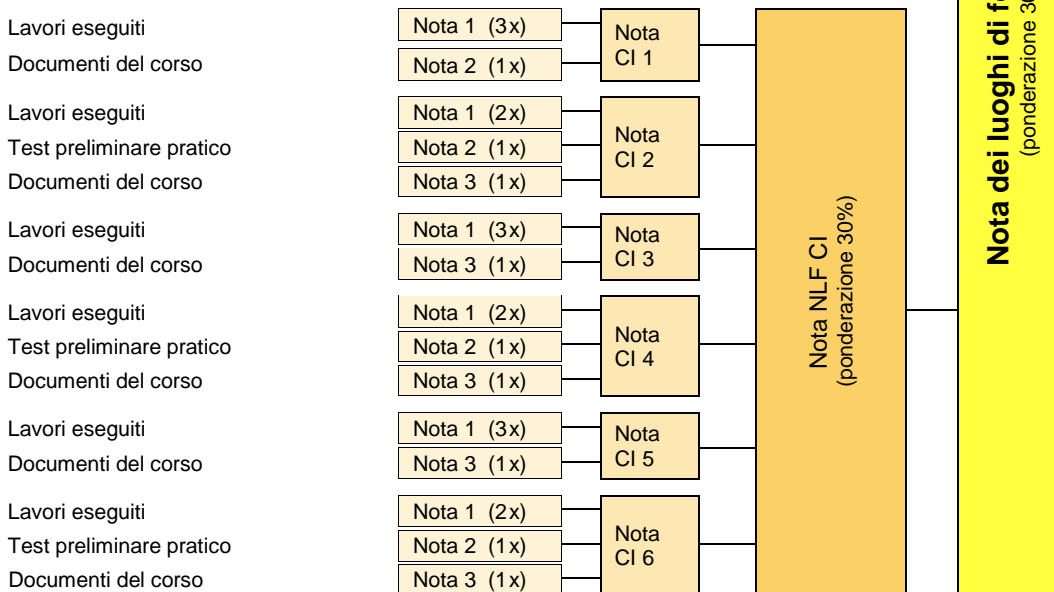

Note arrotondate a 0,5

Note arrotondate a 0,1

**Nota complessiva**



## 8. Chiave delle note (procedura di qualificazione)

La seguente rappresentazione della chiave delle note illustra l'effettiva ponderazione di ICG, teoria e pratica.

|                                       |       |     | ICG | Teoria | Pratica |
|---------------------------------------|-------|-----|-----|--------|---------|
| a) Lavoro pratico                     | 3 x   | 30% |     |        | 30%     |
| b) Conoscenze professionali           | 2 x   | 20% |     | 20%    |         |
| c) Cultura generale                   | 2 x   | 20% | 20% |        |         |
| d) Nota dei luoghi di formazione      | 3 x   | 30% |     |        |         |
| → a) Formazione professionale pratica | (2 x) | 6%  |     |        | 6%      |
| → b) Insegnamento professionale       | (5 x) | 15% |     | 15%    |         |
| → c) Corsi interaziendali             | (3 x) | 9%  |     |        | 9%      |
|                                       |       |     | 20% | 35%    | 45%     |

Il «lavoro pratico», la materia «conoscenze professionali» nella scuola professionale e le note «formazione professionale pratica» e «corsi interaziendali» dei luoghi di formazione fanno parte del controllo della competenza pratica. L'orientamento alla pratica della procedura di qualificazione rappresenta circa il 65% della nota complessiva.

## 9. Campo di qualificazione «Lavoro pratico»

L'esame nel campo di qualificazione «Lavoro pratico» dura 16 ore e si svolge in linea di massima secondo le seguenti disposizioni:

- Ordinanza                                      Articolo 18, capoverso 2, lettera a
- Piano di formazione                        Sezione «Procedura di qualificazione»

Per l'attuazione unitaria di queste disposizioni vanno rispettate le seguenti precisazioni:

| Competenza professionale |                             | Durata | Concretizzazione  |
|--------------------------|-----------------------------|--------|---|
| 1                        | Tecniche generali di lavoro | 16 ore | Obiettivi fondamentali 10; 11; e 13   |
| 2                        | Lavori secondo la PREPLAV   |        | Obiettivi fondamentali 12 e 14  |
| 3                        | Lavori sull'oggetto         |        | Obiettivi fondamentali 15<br>Obiettivo operativo 10.2; 11.3;<br>16.2; 16.3; 16.4 e 17.2 |

I compiti del lavoro pratico si basano principalmente sugli obiettivi di valutazione in azienda e sui corsi interaziendali della sezione A del piano di formazione.

La scelta e l'elaborazione dei compiti d'esame nel campo di qualificazione «Lavoro pratico» spetta alle commissioni d'esame, segnatamente ai rispettivi capi periti. Questi ultimi fanno riferimento alle disposizioni della presente guida.

### Schema di valutazione per il lavoro pratico

Per la valutazione dei lavori pratici, le commissioni d'esame, segnatamente i rispettivi capi periti, mettono a disposizione dei periti uno schema e una chiave di valutazione che riportano in particolare i criteri di valutazione e la distribuzione dei punti.

I singoli compiti parziali (sottoposizioni) sono valutati con un punteggio. Questo consente una ponderazione dei compiti parziali. I punti vanno ripartiti secondo lo schema di valutazione e la chiave di valutazione. Il massimo dei punti assegnabili corrisponde al 100%.

La nota della voce d'esame è calcolata con la formula dell'UFFT.

$$\text{Nota} = \left[ \frac{5}{\text{Punteggio max. ottenibile}} \cdot \text{Punti ottenuti} \right] + 1$$

## 10. Campo di qualificazione «Conoscenze professionali»

L'esame nel campo di qualificazione «Conoscenze professionali» dura cinque ore e si svolge in linea di massima secondo le seguenti disposizioni:

- Ordinanza                      Articolo 18, capoverso 2, lettera *b*
- Piano di formazione        Sezione «Procedura di qualificazione»

Per l'attuazione unitaria di queste disposizioni vanno rispettate le seguenti precisazioni:

| Competenza professionale |   | Durata | Concretizzazione                       |
|--------------------------|---|--------|--|
| 1                        | Conoscenze professionali, scritto                                 | 5 ore  | Obiettivi fondamentali 1 - 8 e 11 - 18 |
| 2                        | Colloquio con valutazione della documentazione dell'apprendimento |        | Obiettivi fondamentali 9 - 18          |
| 3                        | Disegno professionale / Preparazione del lavoro (PREPLAV)         |        | Obiettivi fondamentali 9 e 12          |

L'esame scritto delle conoscenze professionali si basa principalmente sugli obiettivi di valutazione della scuola professionale. L'esame orale è incentrato sull'applicazione della teoria nella pratica, e pertanto considera anche gli obiettivi valutabili in azienda e gli obiettivi dei corsi interaziendali.

**Orari degli esami:**                      Le commissioni d'esame, segnatamente i rispettivi capi periti, fissano gli orari degli esami in modo che i gruppi di periti abbiano a disposizione il tempo necessario per redigere completamente il verbale e assegnare la nota.

**Esame orale:**                              L'esame orale ha una durata prestabilita di 60 minuti e termina di regola dopo 50 minuti. I 10 minuti restanti servono ai periti per salutare e congedare il candidato, nonché per discutere la valutazione.

**Schema di valutazione:**              Per redigere il verbale degli esami orali, le commissioni d'esame, segnatamente i rispettivi capi periti, mettono a disposizione dei periti mezzi ausiliari che riportano in particolare istruzioni specifiche sugli argomenti da trattare.

## 11. Campo di qualificazione «Cultura generale»

La base per il campo di qualificazione «Cultura generale» è costituita dall'ordinanza dell'UFFT del 27 aprile 2006 sulle prescrizioni minime in materia di cultura generale nella formazione professionale di base.

Il campo di qualificazione «Cultura generale» comprende le seguenti parti:

- Nota dei luoghi di formazione
- Lavoro di approfondimento
- Esame finale

## 12. Nota dei luoghi di formazione «Insegnamento professionale»

La nota dei luoghi di formazione «Insegnamento professionale» è definita nell'articolo 19 capoverso 3 dell'ordinanza.

Il Centro svizzero di servizio per la formazione professionale e l'orientamento professionale, universitario e di carriera (CSFO) mette a disposizione delle scuole professionali un modulo per determinare la nota dei luoghi di formazione.



**CSFO**  
Procédures de qualification

Numéro de profession 45404

**Note de l'enseignement des connaissances professionnelles (école professionnelle)**

Nom: ..... Année de l'examen: .....

Prénom: ..... Canton d'apprentissage/de domicile (OFPr art.32): .....

Date de naissance: ..... Lieu de l'école: .....

Profession: **Ferblantière CFC / Ferblantier CFC**

Détermination de la note de l'enseignement des connaissances professionnelles selon l'art. 19, al. 5, de l'ordonnance sur la formation professionnelle initiale du 12 décembre 2007 et le tableau des leçons de l'école professionnelle

| Branche                        | Notes des semestres 1) |   |   |   |   |   | Total |
|--------------------------------|------------------------|---|---|---|---|---|-------|
|                                | 1                      | 2 | 3 | 4 | 5 | 6 |       |
| Connaissances professionnelles |                        |   |   |   |   |   |       |
| Dessin professionnel / PREPTRA |                        |   |   |   |   |   |       |

Date: .....

Visa de l'école: .....

: Nb. de notes = Note d'expérience 2)

Total des notes

1) Les notes des semestres sont à arrondir à une demi-note ou à une note entière.

2) La note de l'enseignement des connaissances professionnelles, arrondie à une demi-note ou à une note entière, est donnée par la moyenne arithmétique des notes correspondantes des bulletins semestriels.

*Modulo CSFO per la nota dei luoghi di formazione (scuola professionale)*

### 13. Nota dei luoghi di formazione «Formazione professionale pratica»

La nota dei luoghi di formazione «Formazione professionale pratica» è definita nell'articolo 14 e nell'articolo 19 capoverso 3 dell'ordinanza, nonché nella sezione «Procedura di qualificazione» del piano di formazione.

La nota dei luoghi di formazione «Formazione professionale pratica» comprende cinque controlli delle competenze (rapporto di formazione inclusa documentazione dell'apprendimento).

La base per il controllo delle competenze è costituita dal colloquio di qualificazione, organizzato e condotto dal formatore. Oggetto del colloquio sono le prestazioni e le esperienze degli apprendisti in tutti e tre i luoghi di formazione. Nel primo e fino al quinto semestre compreso è assegnata una relativa nota dei luoghi di formazione. Nel sesto semestre si svolge un colloquio finale senza nota.

Il formatore controlla e valuta la documentazione dell'apprendimento e la discute in occasione del colloquio di qualificazione. La nota confluisce nel rapporto delle competenze.

Il documento «Controlli delle competenze» è parte integrante del «Classificatore di formazione dell'azienda», in cui sono riportate le competenze generali acquisite e la competenza professionale.



**Controlli delle competenze**

Lattoniera / Lattoniere  
Registro: 8  
Pagina: 24 di 25

**Modulo della nota «Formazione professionale pratica» dei luoghi di formazione**

Apprendista: ..... NPA/Località: .....

Azienda: ..... NPA/Località: .....

**Riepilogo delle qualificazioni semestrali**

| Valutazioni | Nota |
|-------------|------|
| 1° semestre |      |
| 2° semestre |      |
| 3° semestre |      |
| 4° semestre |      |
| 5° semestre |      |

|                             |  |  |
|-----------------------------|--|--|
| Somma delle note semestrali |  | <b>: 5 = nota dei luoghi di formazione</b><br><small>(arrotondata al punto o al mezzo punto)</small> |
|-----------------------------|--|--|

| Caratteristiche delle prestazioni           | Nota | Caratteristiche delle prestazioni | Nota |
|---|------|-----------------------------------|------|
| Ottimo qualitativamente e quantitativamente | 6    | Nota intermedia                   | 3,5  |
| Nota intermedia                             | 5,5  | Deboli, incompleti                | 3    |
| Buone, confacenti allo scopo                | 5    | Nota intermedia                   | 2,5  |
| Nota intermedia                             | 4,5  | Molto deboli                      | 2    |
| Conformi ai requisiti minimi                | 4    | Nota intermedia                   | 1,5  |
|   |      | Inutilizzabili o non eseguite     | 1    |

Osservazioni:

.....

.....

.....

|               |                     |                       |                                 |
|---------------|---------------------|-----------------------|---------------------------------|
| Luogo / Data: | Firma:<br>Formatore | Firma:<br>Apprendista | Visto:<br>Rappresentante legale |
| .....         | .....               | .....                 | .....                           |

© suissetec
Classificatore di formazione per aziende formatrici
2010

*Modulo suissetec per la nota «Formazione professionale pratica» dei luoghi di formazione*

### 14. Nota dei luoghi di formazione «Corsi interaziendali»

La nota dei luoghi di formazione «Corsi interaziendali» è definita nell'articolo 16 e nell'articolo 19 capoverso 3 dell'ordinanza, nonché nella sezione «Procedura di qualificazione» del piano di formazione.

La nota dei luoghi di formazione «Corsi interaziendali» comprende le seguenti parti:

- Note del lavoro dei corsi 1 - 6
- Test preliminari pratici ai corsi 2, 4 e 6
- Valutazione dei documenti dei corsi della persona in formazione

Ai responsabili dei corsi interaziendali, suissetec mette a disposizione un modulo Excel per la valutazione. Il riassunto delle valutazioni dei corsi con la nota dei luoghi di formazione (pagina di titolo del modulo di valutazione) deve essere inoltrato all'inizio del 6° semestre all'organo designato dall'ufficio cantonale.



**Lattoniere / Lattoniera AFC**

Valutazione corsi interaziendali

Anno:

Semestre:

N. pers.

Apprendista:

Azienda formatrice:

**Riassunto delle valutazioni dei corsi**

**Corso 1**

| Competenza professionale                      | Fine corso | Nota | Fattore | Somma | Totale                 |
|---|------------|------|---------|-------|------------------------|
| Lavori eseguiti nel corso 1                   | TT.MM.20JJ | 1.0  | 3       | 3.0   | 4.0 <small>100</small> |
| Valutazione dei documenti del corso *         |            | 1.0  | 1       | 1.0   |                        |
| <b>Nota complessiva ** corso 1 = Totale:4</b> |            |      |         |       | <b>1.0</b>             |

**Corso 2**

| Competenza professionale                      | Fine corso | Nota | Fattore | Somma | Totale                 |
|---|------------|------|---------|-------|------------------------|
| Test preliminare pratico                      | TT.MM.20JJ | 1.0  | 1       | 1.0   | 4.0 <small>100</small> |
| Lavori eseguiti nel corso 2                   |            | 1.0  | 2       | 2.0   |                        |
| Valutazione dei documenti del corso *         |            | 1.0  | 1       | 1.0   |                        |
| <b>Nota complessiva ** corso 2 = Totale:4</b> |            |      |         |       | <b>1.0</b>             |

**Corso 3**

| Competenza professionale                      | Fine corso | Nota | Fattore | Somma | Totale                 |
|---|------------|------|---------|-------|------------------------|
| Lavori eseguiti nel corso 3                   | TT.MM.20JJ | 1.0  | 3       | 3.0   | 4.0 <small>100</small> |
| Valutazione dei documenti del corso *         |            | 1.0  | 1       | 1.0   |                        |
| <b>Nota complessiva ** corso 3 = Totale:4</b> |            |      |         |       | <b>1.0</b>             |

**Corso 4**

| Competenza professionale                      | Fine corso | Nota | Fattore | Somma | Totale                 |
|---|------------|------|---------|-------|------------------------|
| Test preliminare pratico                      | TT.MM.20JJ | 1.0  | 1       | 1.0   | 4.0 <small>100</small> |
| Lavori eseguiti nel corso 4                   |            | 1.0  | 2       | 2.0   |                        |
| Valutazione dei documenti del corso *         |            | 1.0  | 1       | 1.0   |                        |
| <b>Nota complessiva ** corso 4 = Totale:4</b> |            |      |         |       | <b>1.0</b>             |

**Corso 5**

| Competenza professionale                      | Fine corso | Nota | Fattore | Somma | Totale                 |
|---|------------|------|---------|-------|------------------------|
| Lavori eseguiti nel corso 5                   | TT.MM.20JJ | 1.0  | 3       | 3.0   | 4.0 <small>100</small> |
| Valutazione dei documenti del corso *         |            | 1.0  | 1       | 1.0   |                        |
| <b>Nota complessiva ** corso 5 = Totale:4</b> |            |      |         |       | <b>1.0</b>             |

**Corso 6**

| Competenza professionale                      | Fine corso | Nota | Fattore | Somma | Totale                 |
|---|------------|------|---------|-------|------------------------|
| Test preliminare pratico                      | TT.MM.20JJ | 1.0  | 1       | 1.0   | 4.0 <small>100</small> |
| Lavori eseguiti nel corso 6                   |            | 1.0  | 2       | 2.0   |                        |
| Valutazione dei documenti del corso *         |            | 1.0  | 1       | 1.0   |                        |
| <b>Nota complessiva ** corso 6 = Totale:4</b> |            |      |         |       | <b>1.0</b>             |

(\*documenti elaborati durante il corso)

**Nota dei luoghi di formazione «Corsi interaziendali»** 100

**Somma di tutte le note : 6 = Nota dei luoghi di formazione \*\*** **1.0**

(\*\* arrotondata al punto o al mezzo punto)

Osservazioni: \_\_\_\_\_

\_\_\_\_\_

\_\_\_\_\_

Luogo e data:  Istruttore:

Apprendista:  Formatore:

Modulo suissetec «Valutazione corsi interaziendali»

© suissetec

2015

# 15. Modulo delle note per il calcolo della nota complessiva

Il Centro svizzero di servizio per la formazione professionale e l'orientamento professionale, universitario e di carriera (CSFO) mette a disposizione delle istanze d'esame cantonali un modulo per determinare la nota complessiva della procedura di qualificazione.

45404 Spenglerin EFZ / Spengler EFZ  
 Ferblantière CFC / Ferblantier CFC  
 Lattoniera AFC / Lattoniere AFC

Prüfungsdatum / Date d'examen / Data dell'esame: -----  
 Nummer / Nombre / Numero: -----

**Notenformular für das Qualifikationsverfahren / Feuille des notes de la procédure de qualification / Tabella note delle procedure di qualificazione**

Gemäss der Verordnung über die berufliche Grundbildung vom 12.12.2007 / Ordonnances sur la formation professionnelle initiale 12.12.2007 / Ordinanze sulla formazione professionale di base 12.12.2007

**Personalien der Kandidatin, des Kandidaten / Données personnelles de l'apprenti, -e / Dati personali dell'apprendista**

Familienname und Vorname / Nom et prénom / Cognome e nome: -----  
 Genaue Wohnadresse / Adresse précise / Domicilio: -----

**Prüfungsaufgaben / Travaux d'examen / Lavori d'esame:**  
 Siehe Anhang oder Beiblatt / Voir annexe ou feuille d'annexe / Vedi allegato o supplemento

**Bericht der Experten / Rapport des experts / Rapporto dei periti**

Zeigen sich bei der Prüfung Mängel in der beruflichen Ausbildung, so haben die Experten genaue Angaben über ihre Feststellungen nachstehend einzutragen. / Si l'examen révèle des lacunes dans la formation professionnelle du candidat, les experts le mentionnent ci-après en précisant la nature de leurs constatations. / Se nell'esame si riscontrano delle lacune nella formazione degli apprendisti, gli esperti le devono segnalare precisando la loro natura.

Ort und Datum / Lieu et date / Luogo e data: ----- Unterschrift des / Signature des -----

Die Experten haben dieses Formular unmittelbar nach der Prüfung ausgefüllt der Prüfungskommission abzu-  
 feuille et de la remettre à la commission d'examen immédiatement après l'examen. / I periti devono compilare  
 d'esame immediatamente dopo l'esame.

**Notenskala**

| Die Experten haben in jeder Prüfungsposition die Leistungen   | Les experts déterminent et attribuent la note relative à chaque |                              |   |          |     |                |   |     |     |                |   |          |     |                |   |         |     |                |   |              |     |                |   |             |  |      |                    |   |            |     |                      |   |       |     |                      |   |            |     |                      |   |        |     |                      |   |             |     |                      |   |              |
|---|---|------------------------------|---|----------|-----|----------------|---|-----|-----|----------------|---|----------|-----|----------------|---|---------|-----|----------------|---|--------------|-----|----------------|---|-------------|--|------|--------------------|---|------------|-----|----------------------|---|-------|-----|----------------------|---|------------|-----|----------------------|---|--------|-----|----------------------|---|-------------|-----|----------------------|---|--------------|
| <table border="1"> <tr><th>Note</th><th>Eigenschaften der Leistungen</th></tr> <tr><td>6</td><td>Sehr gut</td></tr> <tr><td>5,5</td><td>(Zwischennote)</td></tr> <tr><td>5</td><td>Öuf</td></tr> <tr><td>4,5</td><td>(Zwischennote)</td></tr> <tr><td>4</td><td>Öemigend</td></tr> <tr><td>3,5</td><td>(Zwischennote)</td></tr> <tr><td>3</td><td>Schwach</td></tr> <tr><td>2,5</td><td>(Zwischennote)</td></tr> <tr><td>2</td><td>Sehr schwach</td></tr> <tr><td>1,5</td><td>(Zwischennote)</td></tr> <tr><td>1</td><td>Unbrauchbar</td></tr> </table> | Note  | Eigenschaften der Leistungen | 6 | Sehr gut | 5,5 | (Zwischennote) | 5 | Öuf | 4,5 | (Zwischennote) | 4 | Öemigend | 3,5 | (Zwischennote) | 3 | Schwach | 2,5 | (Zwischennote) | 2 | Sehr schwach | 1,5 | (Zwischennote) | 1 | Unbrauchbar | <table border="1"> <tr><th>Note</th><th>Qualité du travail</th></tr> <tr><td>6</td><td>Très bonne</td></tr> <tr><td>5,5</td><td>(Note intermédiaire)</td></tr> <tr><td>5</td><td>Bonne</td></tr> <tr><td>4,5</td><td>(Note intermédiaire)</td></tr> <tr><td>4</td><td>Suffisante</td></tr> <tr><td>3,5</td><td>(Note intermédiaire)</td></tr> <tr><td>3</td><td>Faible</td></tr> <tr><td>2,5</td><td>(Note intermédiaire)</td></tr> <tr><td>2</td><td>Très faible</td></tr> <tr><td>1,5</td><td>(Note intermédiaire)</td></tr> <tr><td>1</td><td>Inutilisable</td></tr> </table> | Note | Qualité du travail | 6 | Très bonne | 5,5 | (Note intermédiaire) | 5 | Bonne | 4,5 | (Note intermédiaire) | 4 | Suffisante | 3,5 | (Note intermédiaire) | 3 | Faible | 2,5 | (Note intermédiaire) | 2 | Très faible | 1,5 | (Note intermédiaire) | 1 | Inutilisable |
| Note  | Eigenschaften der Leistungen                                    |                              |   |          |     |                |   |     |     |                |   |          |     |                |   |         |     |                |   |              |     |                |   |             |  |      |                    |   |            |     |                      |   |       |     |                      |   |            |     |                      |   |        |     |                      |   |             |     |                      |   |              |
| 6   | Sehr gut  |                              |   |          |     |                |   |     |     |                |   |          |     |                |   |         |     |                |   |              |     |                |   |             |  |      |                    |   |            |     |                      |   |       |     |                      |   |            |     |                      |   |        |     |                      |   |             |     |                      |   |              |
| 5,5   | (Zwischennote)  |                              |   |          |     |                |   |     |     |                |   |          |     |                |   |         |     |                |   |              |     |                |   |             |  |      |                    |   |            |     |                      |   |       |     |                      |   |            |     |                      |   |        |     |                      |   |             |     |                      |   |              |
| 5   | Öuf   |                              |   |          |     |                |   |     |     |                |   |          |     |                |   |         |     |                |   |              |     |                |   |             |  |      |                    |   |            |     |                      |   |       |     |                      |   |            |     |                      |   |        |     |                      |   |             |     |                      |   |              |
| 4,5   | (Zwischennote)  |                              |   |          |     |                |   |     |     |                |   |          |     |                |   |         |     |                |   |              |     |                |   |             |  |      |                    |   |            |     |                      |   |       |     |                      |   |            |     |                      |   |        |     |                      |   |             |     |                      |   |              |
| 4   | Öemigend  |                              |   |          |     |                |   |     |     |                |   |          |     |                |   |         |     |                |   |              |     |                |   |             |  |      |                    |   |            |     |                      |   |       |     |                      |   |            |     |                      |   |        |     |                      |   |             |     |                      |   |              |
| 3,5   | (Zwischennote)  |                              |   |          |     |                |   |     |     |                |   |          |     |                |   |         |     |                |   |              |     |                |   |             |  |      |                    |   |            |     |                      |   |       |     |                      |   |            |     |                      |   |        |     |                      |   |             |     |                      |   |              |
| 3   | Schwach   |                              |   |          |     |                |   |     |     |                |   |          |     |                |   |         |     |                |   |              |     |                |   |             |  |      |                    |   |            |     |                      |   |       |     |                      |   |            |     |                      |   |        |     |                      |   |             |     |                      |   |              |
| 2,5   | (Zwischennote)  |                              |   |          |     |                |   |     |     |                |   |          |     |                |   |         |     |                |   |              |     |                |   |             |  |      |                    |   |            |     |                      |   |       |     |                      |   |            |     |                      |   |        |     |                      |   |             |     |                      |   |              |
| 2   | Sehr schwach  |                              |   |          |     |                |   |     |     |                |   |          |     |                |   |         |     |                |   |              |     |                |   |             |  |      |                    |   |            |     |                      |   |       |     |                      |   |            |     |                      |   |        |     |                      |   |             |     |                      |   |              |
| 1,5   | (Zwischennote)  |                              |   |          |     |                |   |     |     |                |   |          |     |                |   |         |     |                |   |              |     |                |   |             |  |      |                    |   |            |     |                      |   |       |     |                      |   |            |     |                      |   |        |     |                      |   |             |     |                      |   |              |
| 1   | Unbrauchbar   |                              |   |          |     |                |   |     |     |                |   |          |     |                |   |         |     |                |   |              |     |                |   |             |  |      |                    |   |            |     |                      |   |       |     |                      |   |            |     |                      |   |        |     |                      |   |             |     |                      |   |              |
| Note  | Qualité du travail  |                              |   |          |     |                |   |     |     |                |   |          |     |                |   |         |     |                |   |              |     |                |   |             |  |      |                    |   |            |     |                      |   |       |     |                      |   |            |     |                      |   |        |     |                      |   |             |     |                      |   |              |
| 6   | Très bonne  |                              |   |          |     |                |   |     |     |                |   |          |     |                |   |         |     |                |   |              |     |                |   |             |  |      |                    |   |            |     |                      |   |       |     |                      |   |            |     |                      |   |        |     |                      |   |             |     |                      |   |              |
| 5,5   | (Note intermédiaire)  |                              |   |          |     |                |   |     |     |                |   |          |     |                |   |         |     |                |   |              |     |                |   |             |  |      |                    |   |            |     |                      |   |       |     |                      |   |            |     |                      |   |        |     |                      |   |             |     |                      |   |              |
| 5   | Bonne   |                              |   |          |     |                |   |     |     |                |   |          |     |                |   |         |     |                |   |              |     |                |   |             |  |      |                    |   |            |     |                      |   |       |     |                      |   |            |     |                      |   |        |     |                      |   |             |     |                      |   |              |
| 4,5   | (Note intermédiaire)  |                              |   |          |     |                |   |     |     |                |   |          |     |                |   |         |     |                |   |              |     |                |   |             |  |      |                    |   |            |     |                      |   |       |     |                      |   |            |     |                      |   |        |     |                      |   |             |     |                      |   |              |
| 4   | Suffisante  |                              |   |          |     |                |   |     |     |                |   |          |     |                |   |         |     |                |   |              |     |                |   |             |  |      |                    |   |            |     |                      |   |       |     |                      |   |            |     |                      |   |        |     |                      |   |             |     |                      |   |              |
| 3,5   | (Note intermédiaire)  |                              |   |          |     |                |   |     |     |                |   |          |     |                |   |         |     |                |   |              |     |                |   |             |  |      |                    |   |            |     |                      |   |       |     |                      |   |            |     |                      |   |        |     |                      |   |             |     |                      |   |              |
| 3   | Faible  |                              |   |          |     |                |   |     |     |                |   |          |     |                |   |         |     |                |   |              |     |                |   |             |  |      |                    |   |            |     |                      |   |       |     |                      |   |            |     |                      |   |        |     |                      |   |             |     |                      |   |              |
| 2,5   | (Note intermédiaire)  |                              |   |          |     |                |   |     |     |                |   |          |     |                |   |         |     |                |   |              |     |                |   |             |  |      |                    |   |            |     |                      |   |       |     |                      |   |            |     |                      |   |        |     |                      |   |             |     |                      |   |              |
| 2   | Très faible   |                              |   |          |     |                |   |     |     |                |   |          |     |                |   |         |     |                |   |              |     |                |   |             |  |      |                    |   |            |     |                      |   |       |     |                      |   |            |     |                      |   |        |     |                      |   |             |     |                      |   |              |
| 1,5   | (Note intermédiaire)  |                              |   |          |     |                |   |     |     |                |   |          |     |                |   |         |     |                |   |              |     |                |   |             |  |      |                    |   |            |     |                      |   |       |     |                      |   |            |     |                      |   |        |     |                      |   |             |     |                      |   |              |
| 1   | Inutilisable  |                              |   |          |     |                |   |     |     |                |   |          |     |                |   |         |     |                |   |              |     |                |   |             |  |      |                    |   |            |     |                      |   |       |     |                      |   |            |     |                      |   |        |     |                      |   |             |     |                      |   |              |

Andere als halbe Zwischennoten sind nicht zulässig / Seules les demi-notes sont admises / Non sono ammesse

Tabella note CSFO per la procedura di qualificazione

45404 Name / Nom / Nome: -----

**Qualifikationsbereich Praktische Arbeiten (16 Stunden) / Domaine de qualification Travaux pratiques (16 heures) / Settore di qualificazione Conoscenze Lavori pratici (16 ore)**

| Position / Position / Posizione  | Notes/ Notes/ Note | Bemerkungen / Remarques / Osservazioni |
|--|--------------------|--|
| 1. Grundarbeitstechniken / Techniques générales de travail / Tecniche generali di lavoro                                   |                    |  |
| 2. Arbeiten im AVOR-Verfahren / Travail dans le cadre de la procédure PRETRAV / Lavori nell'ambito della procedura PREPLAV |                    |  |
| 3. Arbeiten am Objekt / Travail sur l'objet / Lavori sull'oggetto  |                    |  |

Note des Qualifikationsbereichs: / Note de domaine de qualification / Nota di settore di qualificazione

**Qualifikationsbereich Berufskennnisse (5 Stunden) / Domaine de qualification Connaissances professionnelles (5 heures) / Settore di qualificazione Conoscenze professionali (5 ore)**

| Position / Position / Posizione  | Notes/ Notes/ Note | Bemerkungen / Remarques / Osservazioni |
|--|--------------------|--|
| 1. Berufskennnisse schriftlich / Connaissances professionnelles écrit / Conoscenze professionali, scritto  |                    |  |
| 2. Fachgespräch mit Bewertung der Lerdokumentation Betrieb / Entretien avec évaluation du dossier de formation / Colloquio con valutazione della documentazione dell'apprendimento |                    |  |
| 3. Fachzeichnen, Anfertigungsbereitung / Dessin professionnel, préparation du travail / Disegno professionale, PREPLAV   |                    |  |

Note des Qualifikationsbereichs: / Note de domaine de qualification / Nota di settore di qualificazione

**Erfahrungsnote / Notes d'expérience / Note relative**

|   | Notes/ Notes/ Note | Faktor/ Coefficient/ Fattore | Produkt/ Produits/ Prodotto | Bemerkungen / Remarques / Osservazioni |
|---|--------------------|------------------------------|-----------------------------|--|
| a. Bildung in beruflicher Praxis / Formation à la pratique professionnelle / Formazione professionale pratica |                    | 2                            |                             |  |
| b. Berufskundlicher Unterricht / Enseignement des connaissances professionnelles / Insegnamento professionale |                    | 5                            |                             |  |
| c. Überbetrieblicher Kurs / Cours interentreprises / Corsi interaziendali                                     |                    | 3                            |                             |  |

: 10 = Erfahrungsnote / Note d'expérience / Nota complessiva

**Prüfungsergebnis / Resultat de l'examen / Risultato d'esame**

|   | Notes/ Notes/ Note | Faktor/ Coefficient/ Fattore | Produkt/ Produits/ Prodotto | Bemerkungen / Remarques / Osservazioni |
|---|--------------------|------------------------------|-----------------------------|--|
| a. Qualifikationsbereich Praktische Arbeiten / Domaine de qualification Travaux pratiques / Settore di qualificazione Lavori pratici                    |                    | 3                            |                             |  |
| b. Qualifikationsbereich Berufskennnisse / Domaine de qualification Connaissances professionnelles / Settore di qualificazione Conoscenze professionali |                    | 2                            |                             |  |
| c. Qualifikationsbereich Allgemeinbildung / Domaine de qualification Culture générale / Settore di qualificazione Cultura generale                      |                    | 2                            |                             |  |
| d. Erfahrungsnote / Note d'expérience / Nota complessiva  |                    | 3                            |                             |  |

: 10 = Gesamtnote / Note globale / Nota globale

\* Auf eine Dezimalstelle au runden / A arrondir à une décimale / Approssimare a un decimale

Die Prüfung ist bestanden, wenn weder die Note des Qualifikationsbereichs "Praktische Arbeiten" noch die Gesamtnote den Wert 4 unterschreitet. / L'examen est réussi si la note de la domaine "Travail pratique" et la note globale sont égales ou supérieures à 4,0. / L'esame finale è superato se per il campo di qualificazione "Lavoro pratico" e la nota complessiva raggiunge o supera il 4.

Die Präsidentin, der Präsident / La présidente, le président / La presidenza, il presidente  
 Die Sekretärin, der Sekretär / La secrétaire, il segretario / La segretaria, il segretario

## 16. Mezzi ausiliari e utilizzo della documentazione dell'apprendimento

|                                   |  |
|-----------------------------------|--|
| Lavoro pratico                    | L'utilizzo di mezzi ausiliari, utensili e materiali è stabilito a livello regionale dai responsabili degli esami e comunicato in tempo utile agli apprendisti.   |
| <b>Conoscenze professionali</b>   | <p>I mezzi ausiliari ammessi alle prove scritte sono stabiliti dagli autori dei compiti d'esame e specificati nei documenti corrispondenti.</p> <p>L'utilizzo di mezzi ausiliari alle prove orali è stabilito a livello regionale dai responsabili degli esami.</p> <p>I responsabili degli esami e i formatori sono tenuti a informare gli apprendisti.</p> |
| Documentazione dell'apprendimento | L'apprendista ha l'obbligo di tenere una documentazione dell'apprendimento, che può essere utilizzata durante i lavori pratici della procedura di qualificazione.  |

## 17. Periti

I seguenti estratti sono disposizioni della LFPr e dell'OFPr importanti per i periti:

|                              |  |
|------------------------------|--|
| <b>LFPr, art. 47</b>         | <i>La Confederazione può proporre corsi di formazione agli altri responsabili della formazione professionale, quali i periti d'esame e altre persone attive nella formazione professionale.</i>                                  |
| <b>OFPr, art. 35, cpv. 1</b> | <i>Per l'organizzazione degli esami finali della formazione professionale di base l'autorità cantonale si avvale di periti. Le organizzazioni competenti del mondo del lavoro hanno un diritto di proposta.</i>                  |
| <b>OFPr, art. 35, cpv. 2</b> | <i>I periti d'esame mettono per scritto i risultati e le loro osservazioni durante la procedura di qualificazione, comprese le obiezioni dei candidati.</i>  |
| <b>OFPr, art. 50</b>         | <i>In collaborazione con i Cantoni e le organizzazioni del mondo del lavoro competenti per la procedura di qualificazione, l'Ufficio federale provvede all'offerta di corsi per periti d'esame e alle relative convocazioni.</i> |



### 17.1. Requisiti richiesti ai periti

Il capitolo 1.2 del Manuale per periti d'esame nelle procedure di qualificazione della formazione professionale di base (edizione 2008) riporta i requisiti richiesti, validi per tutti i settori.

#### *I periti d'esame*

- *dispongono di una formazione professionale specifica e di adeguate capacità pedagogiche e didattico-metodologiche;*
- *dispongono almeno di un attestato federale di capacità (o di una qualifica equivalente) nel campo professionale in cui esaminano;*
- *continuano la propria formazione frequentando corsi offerti dall'Istituto universitario federale per la formazione professionale in collaborazione con i Cantoni e le organizzazioni del mondo del lavoro.*

*Preferibilmente i periti d'esame vantano un'esperienza pluriennale nella formazione aziendale e certificano una qualificata formazione continua (es. esame federale di professione oppure esame di maestria).*

*Fonte: IUFFP (Manuale per periti d'esame, edizione 2008)*

### 17.2. Raccomandazioni suissec

I periti partecipano alle procedure di qualificazione di lattoniere/lattonieri AFC dovrebbero disporre come minimo di un corrispondente attestato di esame federale di professione.

I periti scelti devono di regola soddisfare i seguenti requisiti:

- pluriennale esperienza professionale specifica in veste di formatore, istruttore nell'ambito di corsi interaziendali o docente di scuola professionale;
- attestato professionale federale quale capo lattoniera/lattoniere;
- disponibilità a collaborare ogni anno nell'ambito degli esami finali di tirocinio, a preparare e perfezionare l'attività di perito.

## 18. Elenco dei documenti per la procedura di qualificazione

| Documento |   | Editore   | Indirizzo Internet   |
|-----------|---|-----------|--|
| 1         | Guida alla procedura di qualificazione  | suissetec | <a href="http://www.suissetec.ch">www.suissetec.ch</a>                 |
| 2         | Documentazione per la formazione professionale pratica (classificatore di formazione dell'azienda)  | suissetec | <a href="http://www.suissetec.ch">www.suissetec.ch</a>                 |
| 3         | Modulo per la nota dei luoghi di formazione (scuola professionale)                                  | CSFO      | <a href="http://www.qv.formazioneprof.ch">www.qv.formazioneprof.ch</a> |
| 4         | Modulo Excel per la valutazione dei corsi interaziendali  | suissetec | <a href="http://www.suissetec.ch">www.suissetec.ch</a>                 |
| 5         | Tabella note delle procedure di qualificazione  | CSFO      | <a href="http://www.qv.formazioneprof.ch">www.qv.formazioneprof.ch</a> |
| 6         | Manuale per periti d'esame nelle procedure di qualificazione della formazione professionale di base | IFFP      | <a href="http://www.ehb-schweiz.ch">www.ehb-schweiz.ch</a>             |